

# DOMINO CS 1212-1



Existe en 38 cm avec 1 zone rôtisserie : CS 1222 I



## Caractéristiques



2 zones induction autonomes à diamètre variable dont 1 avec TwinBooster 3000/3700 W

Cadre inox, boutons métal, Sérigraphie LightPrint

12 niveaux de puissances, Puissance totale 3700 W

Maintien au chaud, Mijotage automatique

Sécurité anti-surchauffe, Sécurité oubli

Accessoires en option :

- Barette de jonction CSZL 500 ou CSZL 1500
- Couvercle inox CSAD 1300

## Schéma d'encastrement

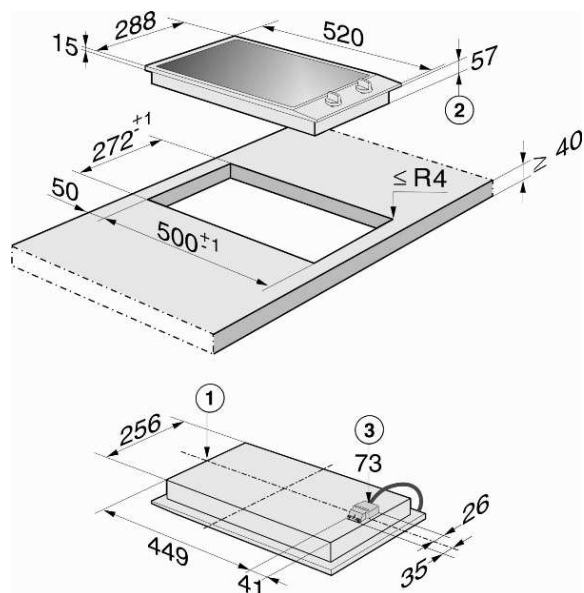

Dim. d'encastrement (HxLxP) : 73-95x272x500 mm  
Dim. nettes (HxLxP) : 110x288x520 mm

## Les avantages Miele



Une montée en température ultra-rapide grâce au TwinBooster 3000/3700 W, avec arrêt automatique au bout de 15' et réactivable.



Fonction maintien chaud pour maintenir vos plats à température idéale de service (65°C) sans surchauffe, ni dessèchement.



Module d'affichage : indication sur l'opération en cours (booster actif, chaleur résiduelle...) pour plus de confort et de sécurité.