



**Série 2, Groupe filtrant, 53 cm,
Anthracite
DLN53AA70**



Accessoires en option

DWZ0IN0A0 : FILTRE A CHARBON ACTIF
 DWZ0IN0T0 : KIT DE RECYCLAGE

Le groupe filtrant: de la marge de manœuvre pour un montage au mur ou en îlot.

- **Silencieuse** : performance d'extraction maximale avec un minimum de nuisance sonore.
- Eclairage LED à faible consommation qui fournit une lumière blanche idéale pour votre zone de cuisson.
- Installation possible en évacuation pour vous assurer une qualité d'air optimale dans votre cuisine.

Données techniques

Typologie :	Traditional
Certificats de conformité :	CE
Longueur du cordon électrique (cm) :	150
Niche d'encastrement (mm) :	208mm x 493.0mm x 257mm
Ecart min. par rapp. foyer él. :	550
Ecart min. par rapp. foyer gaz :	650
Poids net (kg) :	4,470
Type de commandes :	Mécanique
Nombre de vitesses :	3
Débit maximum d'aspiration d'air en évacuation :	302
Débit maximum d'aspiration en recyclage d'air :	300
Nombre de lampes :	2
Niveau sonore (dB(A) re 1 pW) :	62
Diamètre du réducteur d'évacuation d'air :	120
Matériau du filtre à graisses :	Washable aluminium
Code EAN :	4242005095476
Puissance de raccordement (W) :	121
Intensité (A) :	KSA
Tension (V) :	220-240
Fréquence (Hz) :	50
Type de prise :	Fiche cont.terre/Gard.fil ter.
Type de montage :	Encastrable





Série 2, Groupe filtrant, 53 cm, Anthracite DLN53AA70

Le groupe filtrant: de la marge de manœuvre pour un montage au mur ou en îlot.

Puissance :

- En mode évacuation, recyclage
- 1 moteur
- Curseur, 3 vitesses d'aspiration
- Niveau sonore (min/max) en fonctionnement normal : 46/62 dB
- Débit d'air en évacuation selon la norme DIN/EN 61591
fonctionnement normal : 302 m³/h

Confort/Sécurité :

- Eclairage LED : 2 x 3
- 1 filtre à graisse métallique lavable au lave-vaisselle

Données techniques :

- Classe d'efficacité énergétique D* sur une échelle allant de A+ ++ à D
- Consommation énergétique moyenne : 67.7 kWh/an*
- Classe d'efficacité ventilateur : E*
- Classe d'efficacité éclairage : D*
- Classe d'efficacité filtre à graisse : D*
- Câble de raccordement 1.5 m
- Puissance de raccordement 121 W
- Intensité lumineuse : 78 lux
- Température de couleur : 2700 K



**Série 2, Groupe filtrant, 53 cm, Anthracite
DLN53AA70**

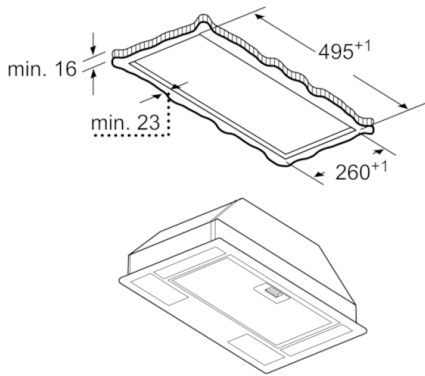

Mesures en mm

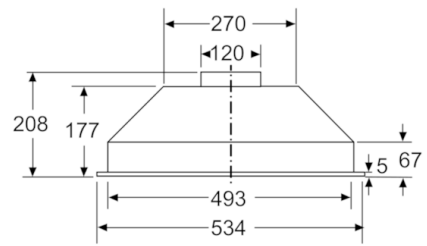

Mesures en mm

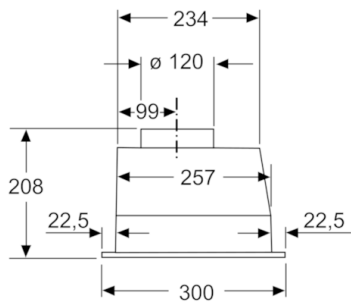

Mesures en mm

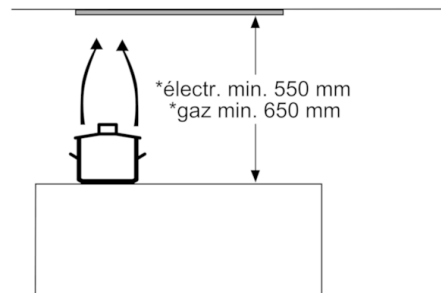

* en partant du bord supérieur
du porte-casserole

Mesures en mm