

## iQ500, Hotte design intégré, 60 cm, Noir avec finition en verre LJ67BAM60

B



Hotte au design parfaitement intégré pour une utilisation maximale de l'espace de rangement dans vos placards.

- ✓ Eclairage LED : visibilité et atmosphère idéales pour cuisiner.
- ✓ Vitesse intensive avec retour automatique à la vitesse normale

### Équipement

#### Données techniques

Typologie : Built-in/Built-under  
 Certificats de conformité : CE, VDE  
 Longueur du cordon électrique : 130 cm  
 Niche d'encastrement : 340mm x 560.0mm x 300mm mm  
 Hauteur du produit, sans cheminée : 60 mm  
 Ecart minimal avec la table de cuisson électrique : 430 mm  
 Ecart minimal avec la table de cuisson gaz : 650 mm  
 Poids net : 12,476 kg  
 Type de commandes : Electronique  
 Nombre de vitesses : 3 vitesses + 1 intensif  
 Débit d'air maximum en évacuation : 460 m³/h  
 Débit de l'aspiration en Recyclage d'air position turbo : 652 m³/h  
 Débit maximum d'aspiration en recyclage d'air : 451 m³/h  
 Débit d'air position intensive en évacuation : 749 m³/h  
 Nombre de lampes : 2  
 Niveau sonore : 63 dB(A) re 1 pW  
 Diamètre du réducteur d'évacuation d'air : 120 / 150 mm  
 Matériau du filtre à graisses : Inox résistant au lave-vaisselle  
 Code EAN : 4242003897034  
 Puissance de raccordement : 256 W  
 Tension : 220-240 V  
 Fréquence : 50 Hz  
 Type de prise : Fiche cont.terre/Gard.fil ter.



### Accessoires en option

LZ16IB14	KIT DE RECYCLAGE CLEANAIR
LZ16IBB14	FILTRE A CHARBON CLEANAIR
LZ11IXB16	FILTRE A CHARBON CLEANAIR PLUS
LZ11ITD11	KIT DE RECYCLAGE REGENERANT LONGUE DUREE
LZ11IBN61	EXTENSION DE CHEMINEE 187-360 MM
LZ11IBK61	EXTENSION DE CHEMINEE 450-854 MM

## iQ500, Hotte design intégré, 60 cm, Noir avec finition en verre LJ67BAM60

### Équipement

#### Design

- Hotte box intégrée de 60 cm
- Noir avec panneau en verre

#### Puissance

- En mode évacuation ou recyclage (avec kit en option)
- Touches, variateur de puissance à 4 vitesses dont 1 intensive
- Niveau sonore (min/max) en fonctionnement normal : 50/63 dB
- Débit d'air en évacuation selon la norme DIN/EN 61591
- fonctionnement normal : 460 m<sup>3</sup>/h
- position intensive : 749 m<sup>3</sup>/h

#### Confort/Sécurité

- Eclairage LED 2 x 2 W
- Variateur d'intensité lumineuse softLight
- Le ventilateur et la lumière s'allument et s'éteignent automatiquement en ouvrant et en fermant le panneau de verre
- La lumière peut également être gérée individuellement
- Commande touchControl avec affichage digital
- Panneau en verre avec contrôle tactile pour un fonctionnement facile et une meilleure capture de la vapeur
- Conception compacte offrant des possibilités de rangement supplémentaires : jusqu'à 10 kg par côté
- Positions intensives avec retour automatique au bout de 6 minutes
- 2 filtre(s) à graisse métallique(s) lavable au lave-vaisselle

#### Données techniques

- Classe d'efficacité énergétique B\* sur une échelle allant de A+++ à D
- Consommation énergétique moyenne : 62.7 kWh/an\*
- Classe d'efficacité ventilateur : B\*
- Classe d'efficacité éclairage : A\*
- Classe d'efficacité filtre à graisse : B\*
- Câble de raccordement avec prise : 1.3 m
- Puissance de raccordement : 256 W
- Intensité lumineuse : 476 lux
- Température de couleur : 3500 K

#### Informations sur l'installation

- Installation compatible avec des meubles sans fond
- Comprend une protection contre les rayures et salissures pour l'espace de rangement
- Comprend des entretoises pour l'installation dans un meuble d'une profondeur maximale de 360 mm
- Diamètre d'évacuation recommandé Ø 150 mm (Ø 120 mm livré avec l'appareil)
- Pour une installation dans des meubles plus hauts, des extensions de cheminée décoratives sont disponibles comme accessoires en option

\*Conformément au règlement délégué européen No 65/2014

iQ500, Hotte design intégré, 60 cm,  
Noir avec finition en verre  
LJ67BAM60

Cotes

mesures en mm

**Vue de face**

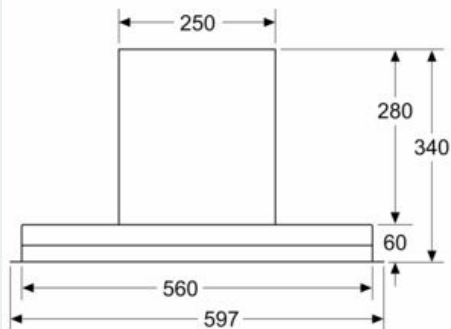

mesures en mm

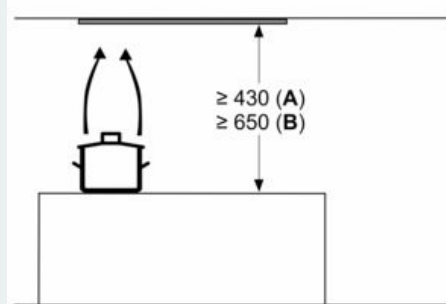

en partant du bord supérieur du porte-casserolles

**A:** Électrique min. 430  
**B:** Gaz min. 650

mesures en mm

**Exemple de montage**

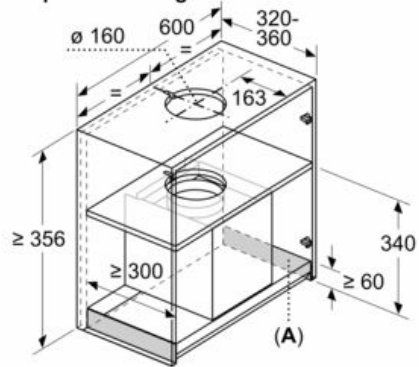

**A:** Zone sans charnière

mesures en mm

**vue latérale**

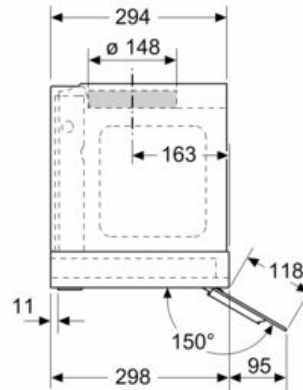

mesures en mm

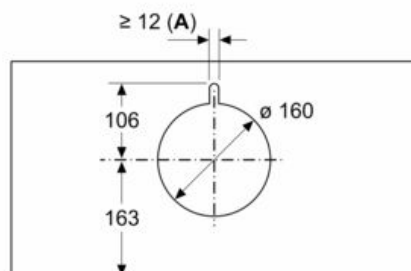

**A:** Passage de câbles